

Bestandteile:
Composants:
Components:

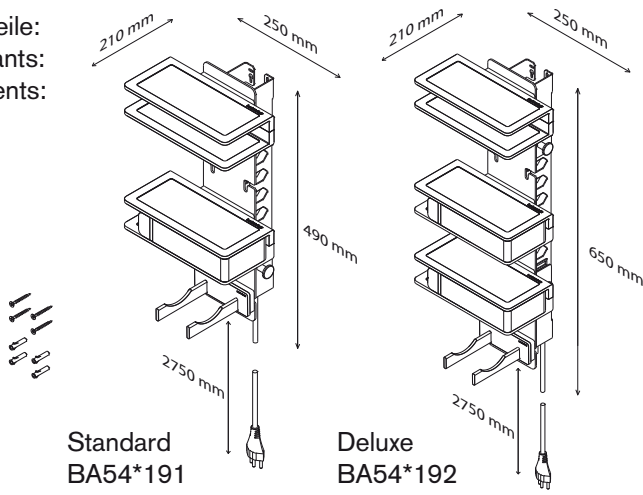

bodenschutz

BA54191**
Elektromodul Standard
Module électrique Standard
Electrical module Standard

BA54192**
Elektromodul Deluxe
Module électrique Deluxe
Electrical module Deluxe

1

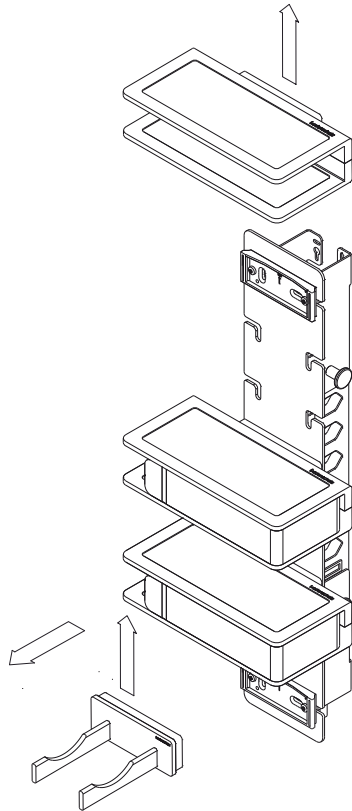

2

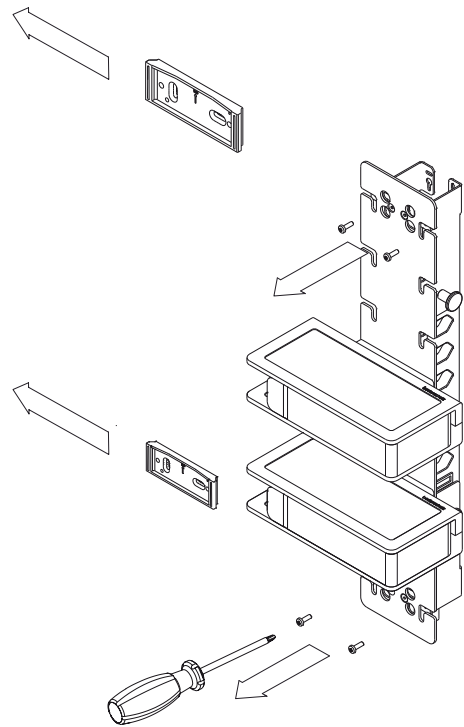

3

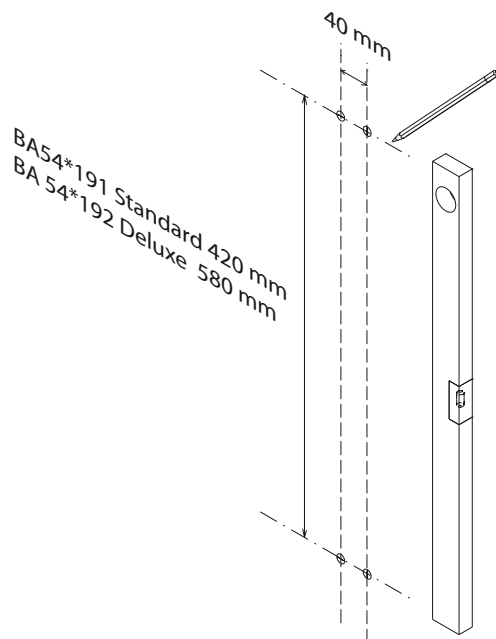

4

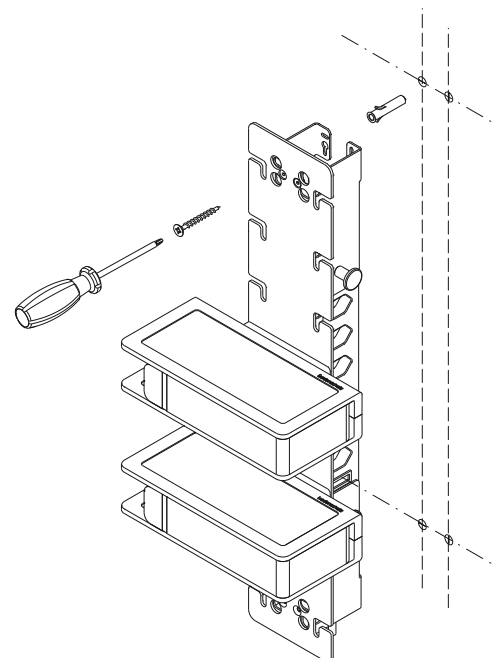

5

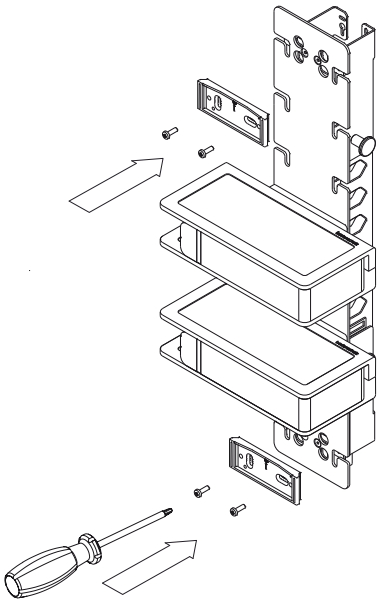

6

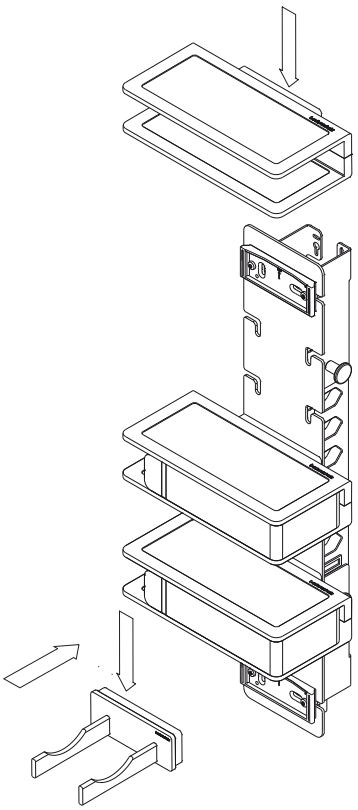

Arbeiten an elektrischen Anlagen dürfen nur von autorisierten Fachleuten nach örtliche Vorschriften ausgeführt werden. Für nicht Fachgerechte Installation wird jegliche Haftung abgelehnt. Räume mit Badewanne oder Dusche müssen mit einer FI-Schutzeinrichtung (RCD) I Δ n=30mA gesichert sein. Bereich ② mindestens Schutzart IP X4. In Bereich ② keine Steckdosen.

Les travaux d'installation électrique doivent être effectués que par des spécialistes autorisés selon les prescriptions locales. Si l'installation n'est pas faite par un expert nous déclinons toute responsabilité. Des locaux avec baignoire ou douche doivent être protégés par un dispositif de protection FI (RCD) I Δ n=30 mA. Zone ② degré de protection minimum IP X4. Dans la zone les prises électriques ne sont pas permis.

Electric installation work may only be carried out by approved specialists according to the local regulations. Liability will only be accepted by us when our products are installed by qualified engineers. Rooms with bath or shower have to be protected with residual-current-operated protective device (RDC) FI I Δ n=30 mA. Volume ② min. Protection IP X4. Volume ② no socket admitted.



Keine Steckdosen in Zone ②
Pas de prise de raccordement dans la zone ②
No Socket admitted in volume ②

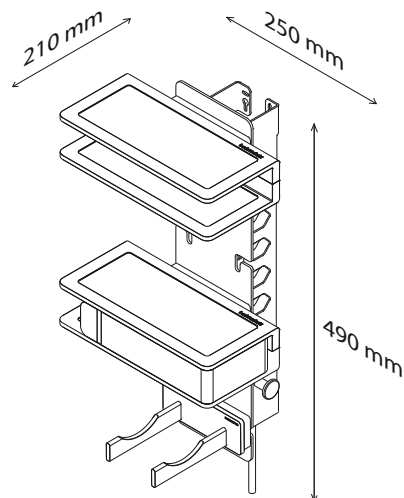
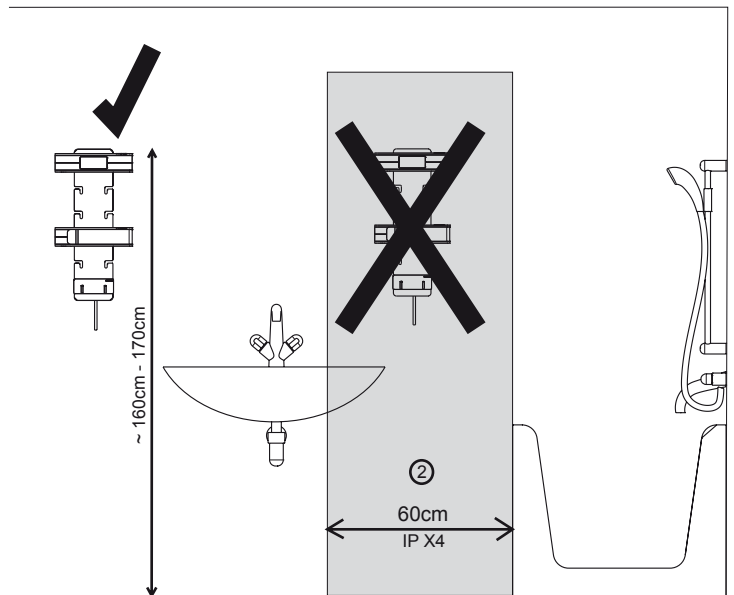

Elektromodul darf nicht an weitere mehrfach-Steckleiste angeschlossen werden.

Ne pas raccorder le module électrique à une prise multiple.

Do not connect the electrical module to a multiset.

